

ingyu

Create The Value



# saga | saga II

單軸龍門雙導正桿沖床

雙軸龍門雙導正桿沖床



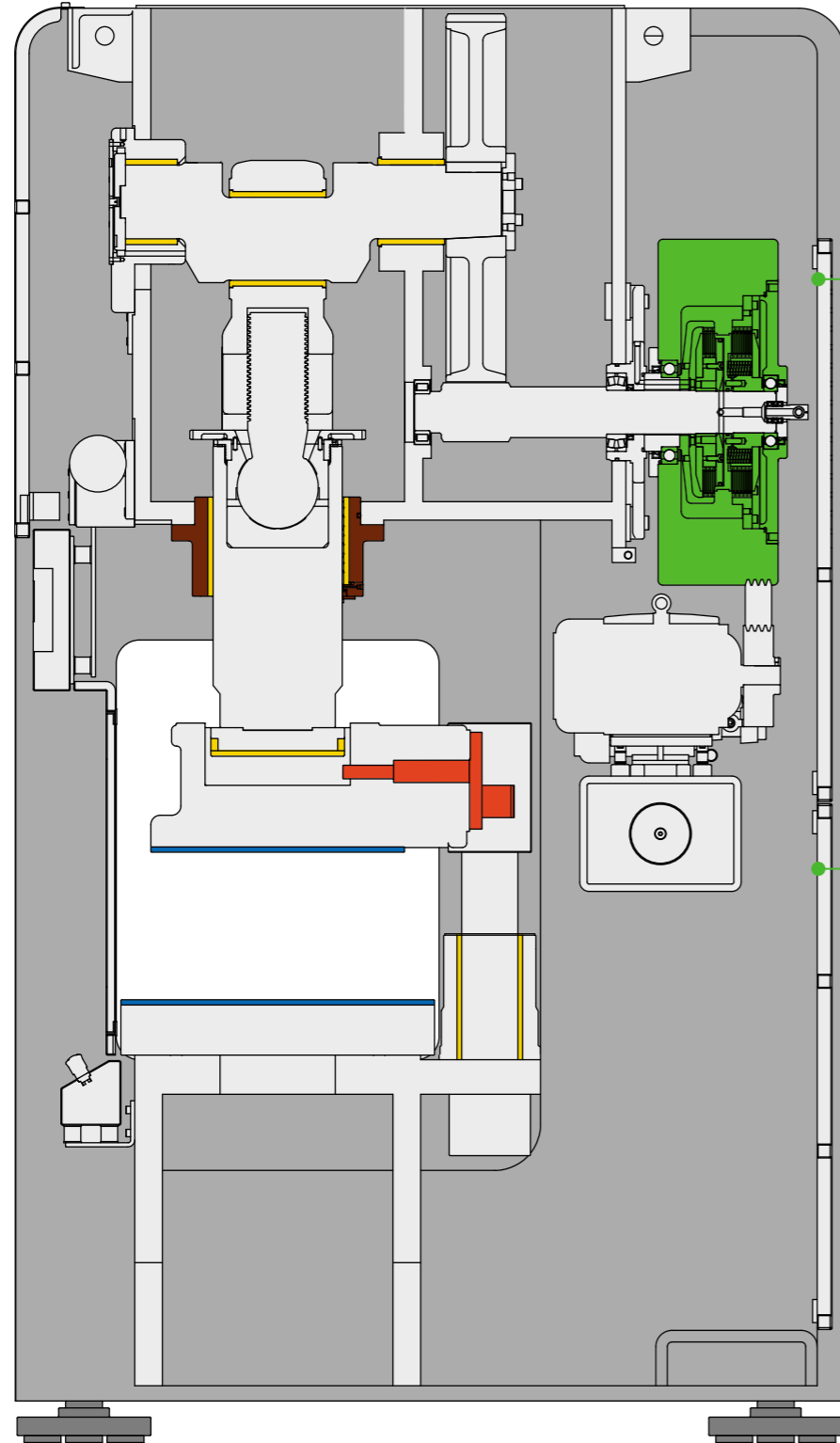

### 一體成形閉式機身

一體成型閉式機身可改善C型沖床最大缺點，沖壓無開口變形。特殊機身機身設計，加強縱向及橫向機身剛性，讓負荷平均，確保滑塊運動的平行度及垂直精度，大幅改善沖壓產品精密度&穩定性，並延長模具壽命。

與同噸數C型沖床比較，機身高度降低，減少沖壓溫升產生的熱變位，增加廠房空間利用之方便性。

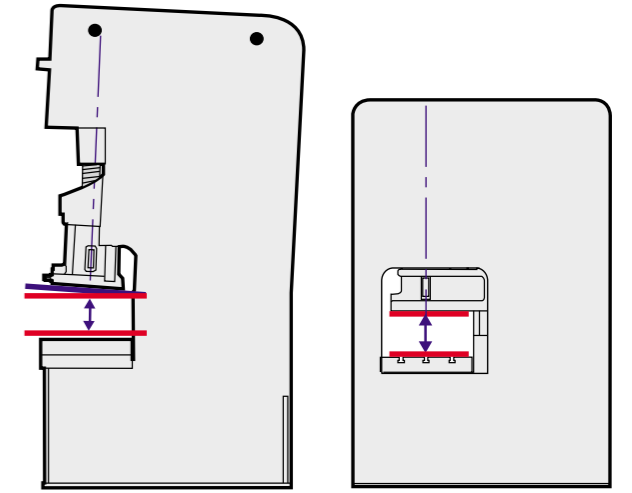

### 垂直精度

可改善產品毛邊、平面度與不良率。

Super PRECISION 0.01mm

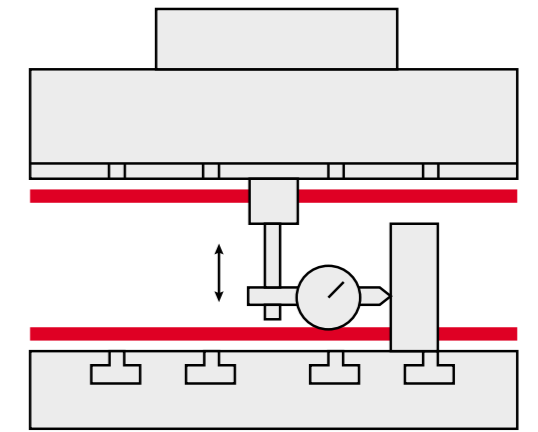

垂直精度維持在0.01mm以內

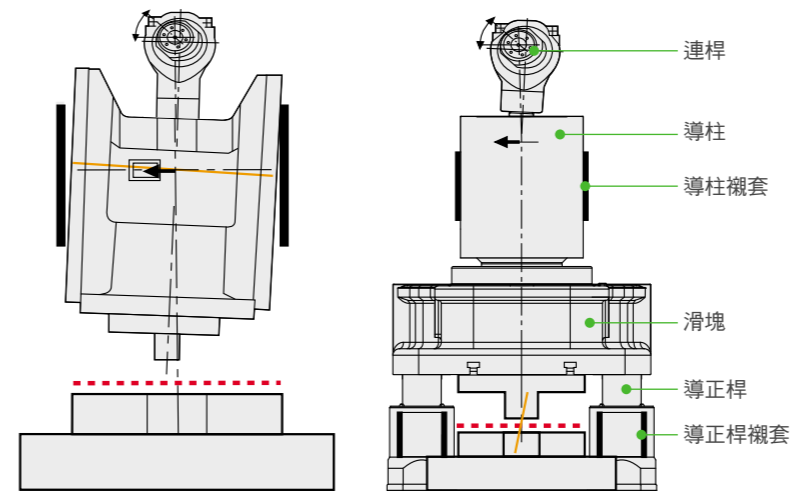

### 導柱&雙導正桿系統

導柱與導柱襯套設計，可吸收曲軸與連桿轉動產生的側向力，確保滑塊往覆運動的垂直精度。滑塊面積加寬並經過研磨，讓滑塊與工作台的平行精度更好。

雙導正桿與導正桿襯套可對稱吸收沖壓時所產生的側向反作用力。沖壓時，滑塊的傾斜中心位於材料線與導軌式沖床的傾斜中心位於導軌中心比較，傾斜造成的滑塊變位極小，確保沖壓品質。

導柱與導正桿加長設計，讓機台垂直精度可維持在0.01mm以內。

## 超負荷保護裝置

超負荷保護裝置設置於滑塊後方，當沖壓超過設定壓力時，保護裝置會立即停止機台運轉，快速排出油壓層的油，滑塊不會擠壓模具，保護機台及模具不受損害。



## 滑塊平衡汽缸

滑塊兩側設置平衡汽缸，負荷滑塊與上模的重量，吸收沖壓產生的震動，輔助滑塊往覆運動，讓曲軸運轉更順暢，節能省電。

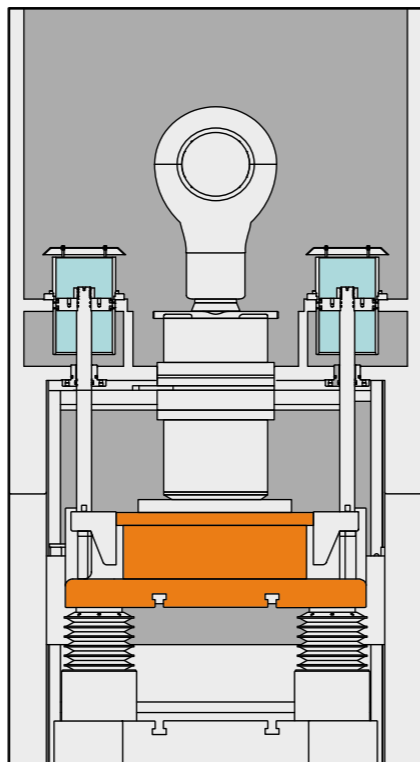

## 多功能電腦控制系統

控制系統有運轉狀態、參數及 I / O 狀態等畫面，方便操作人員了解生產狀況。系統內建電流監測、煞車角度控制，讓機台在正常狀態下運行。

## 西門子電腦控制系統 (選購性附件)

使用彩色螢幕，特製程式善用顏色管理，方便人員了解機台狀況。100 組模具記錄，可設定生產時數、工作高度及檢知設定等，節省架模及沖床設定時間。支援 OPC UA 通訊協定，可與客戶端 MES 系統連接，同步沖床參數與生產訊息。

## 濕式多板離合器與煞車

優良的多板式離合器與煞車，採用德製燒結合金煞車片，低磨耗、壽命長、安全性高。飛輪內部全面浸油，噪音低、煞車靈敏、故障率低。使用平行迴路之雙重電磁閥控制傳動與煞車，提升安全性。

## 強制潤滑循環系統

循環油強制潤滑內部機構，可控制機身的熱變化，延長機械零件壽命。潤滑循環系統設置壓力檢知，壓力異常時報警，確保機台在正常狀態下運行。

## 變速連桿機構 (選購性附件)

滑塊運動至 120° 後大幅減速，降低製品所承受之瞬間沖擊壓力並降低沖壓時的震動與噪音。加工時間拉長，適用成型、平面度、折彎角度要求高的沖壓製品。

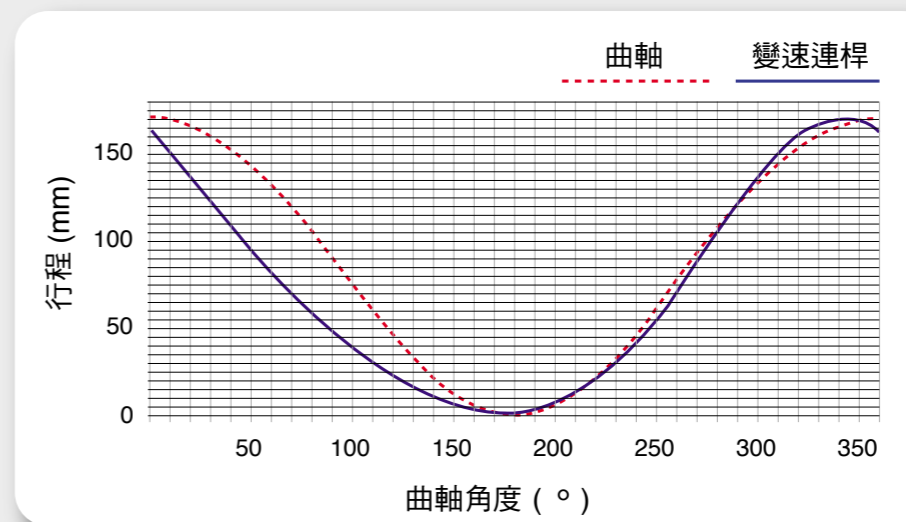
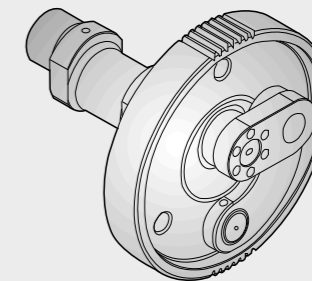

## 滑塊運動曲線可變 (Saga 選購性附件)

機台搭載電動曲線調整機構，依照不同沖製品選擇滑塊運動曲線，改善沖壓製品平面度與折彎角度，讓抽拉製品的厚度穩定。

- 鍛造曲線 加工時間長
- 折彎曲線 加工時降速
- 抽拉曲線 線速度一致

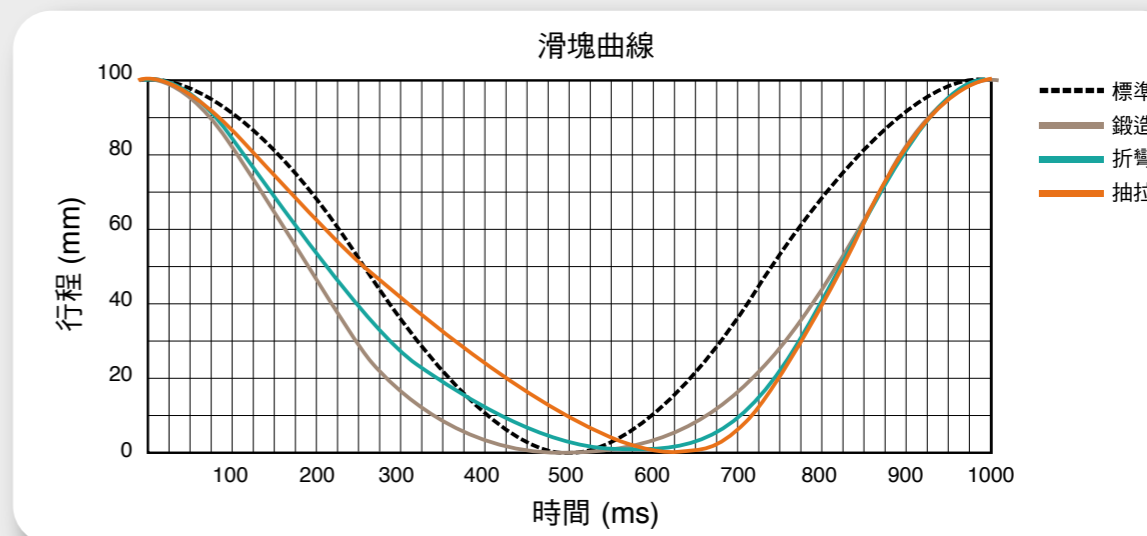

### SAGA II

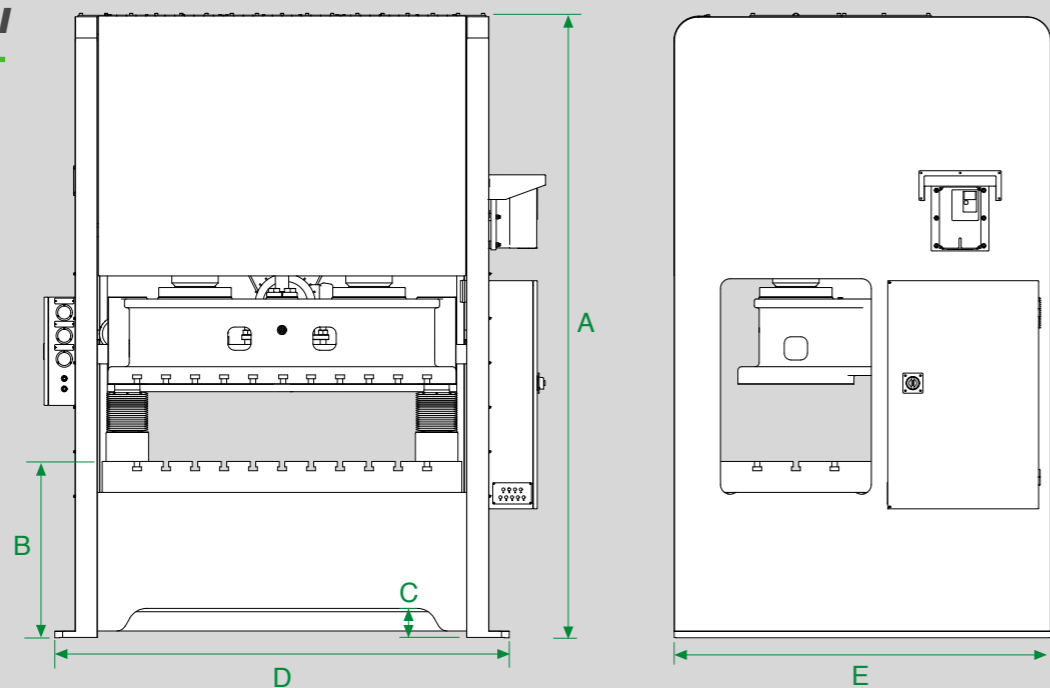

### SAGA

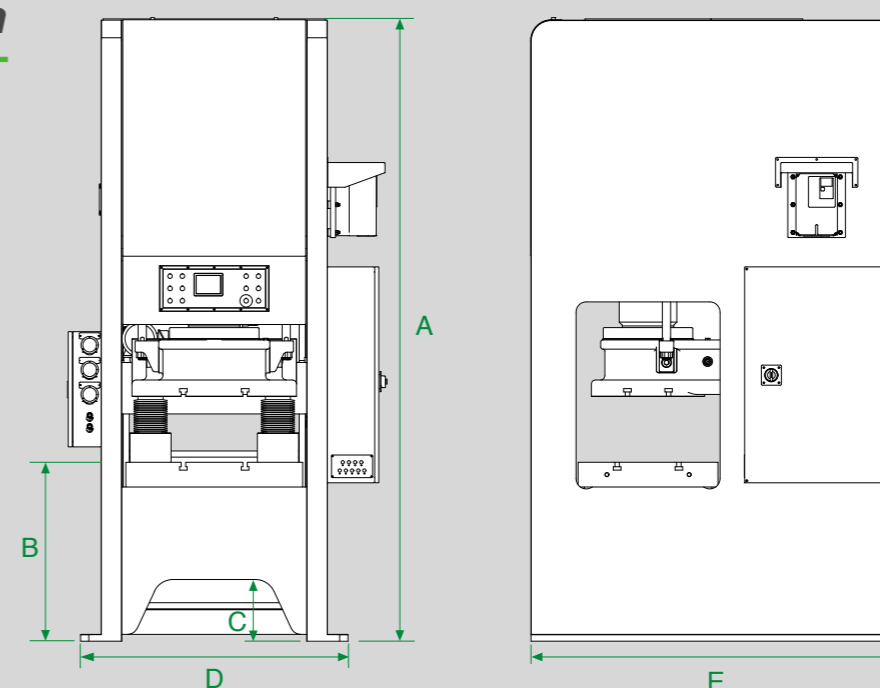

#### 機械規格

##### 標準附件說明

- 電動滑塊調整
- 防震腳座
- 安全光閘
- 吹料電磁閥 x 1
- 清潔風接頭 x 1
- 誤送接頭 x 3
- 批量 / 凸輪接頭 x 5

##### 選購附件說明

- 材料潤滑裝置
- 變速連桿機構
- 送料週邊
- 快速換模裝置
- 移動式操作台

機 型	SAGA-120 II		SAGA-160 II		SAGA-220 II		SAGA-300 II		SAGA-45			SAGA-60			SAGA-80			SAGA-120			SAGA-160			SAGA-220			SAGA-300		
	S	L	S	L	S	L	S	L	H	S	L	H	S	L	H	S	L	H	S	L	H	S	L	H	S	L			
沖床能力 tons	120		160		220		300		45			60			80			120			160			220			300		
能力發生點 mm	5		6		6		7		3	3.5	3.5	3	4	4	3.5	5	5	3.5	5	5	4	6	6	4	6	6	5	6	6
沖床行程 mm	120	200	140	220	160	250	180	280	50	100	140	60	120	160	70	140	180	80	160	200	100	180	220	120	200	250	140	220	280
沖床速度 spm	40-70	30-50	30-55	30-45	25-50	25-40	25-50	20-40	100-200	50-100	40-80	80-160	45-80	40-70	60-140	40-75	35-60	60-120	40-70	30-50	60-100	30-60	30-45	40-80	25-50	25-40	30-60	25-50	20-40
最大工作高度 mm	350	400	400	450	450	500	500	550	250			280			300			320			350			400			450		
台盤面積 mm	1660x680		1860x780		2160x840		2420x920		640x450			720x520			800x600			860x680			920x760			1000x840			1100x920		
台盤厚 mm	140		160		180		200		80			90			100			120			140			160			180		
滑塊面積 mm	1600x550		1800x600		2100x700		2400x800		600x400			670x450			750x500			800x550			860x600			960x700			1060x800		
滑塊調整量 mm	90		100		120		140		60			70			80			90			100			120			140		
主機馬達 hp	15		15		20		30		5			7.5			7.5			10			15			20			30		
<b>外觀尺寸</b>																													
機台高度(A) mm	2770		2990		3300		3800		2250			2320			2610			2830			3080			3400			3890		
操作面高度(B) mm	890		910		1000		1130		800			835			850			870			885			950			1100		
下料口高度(C) mm	200		150		150		150		370			395			375			350			345			320			320		
機台寬度(D) mm	2100		2340		2680		2980		920			1080			1200			1300			1400			1550			1700		
機台深度(E) mm	1700		1900		2100		2300		1300			1450			1550			1800			2000			2200			2400		
機台重量 tons	14		19		23		32		4			5.2			7.5			11			15			20			28		