

APEX 系列

龍門雙軸高速精密沖床

ingyu

Create The Value



APEX-30~60

SPECIALISTS IN
HIGH SPEED
AND PRECISION STAMPING.

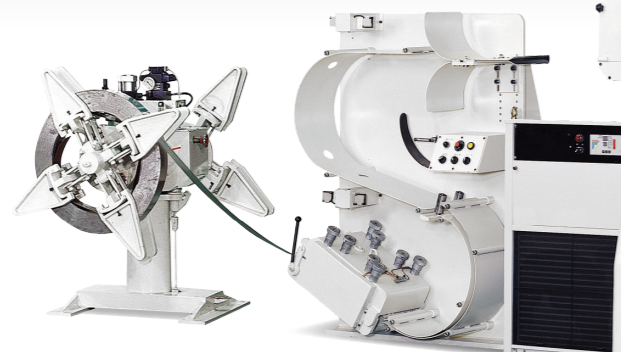
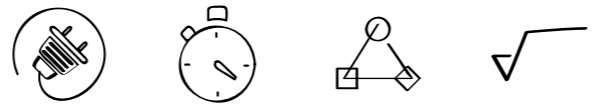

APEX-80~125

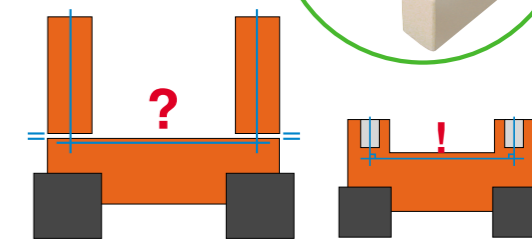
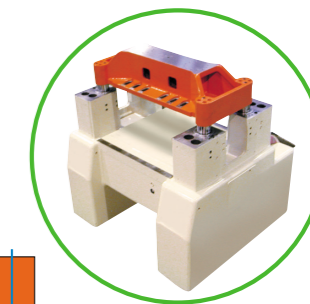
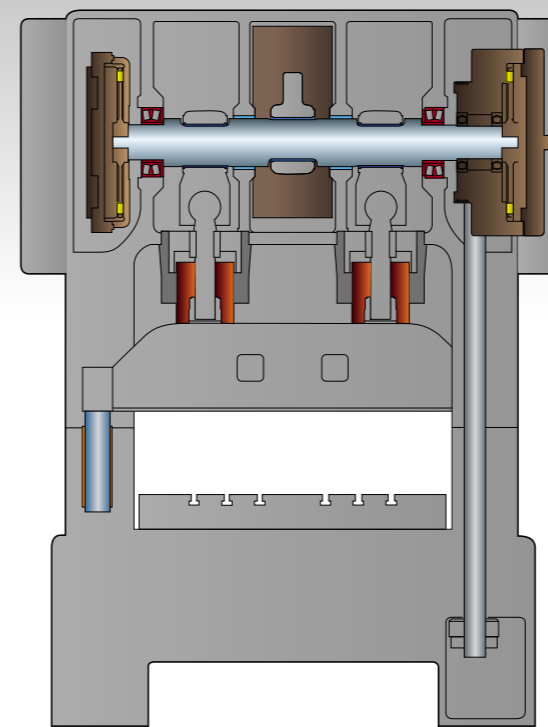
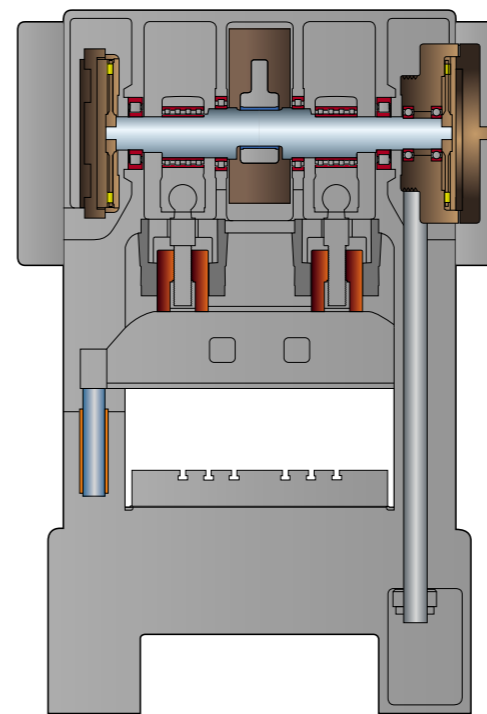

2段式鑄造機身

高鋼性鑄造機身設計，變形量小可吸收震動。導正孔與底座一體成型並同時加工，確保組裝及垂直精度。

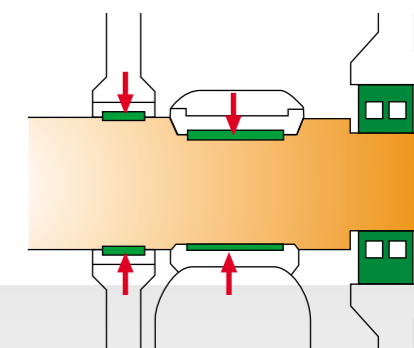

4點式曲軸支撐 & 「動壓」襯套

Apex 30~60 使用軸承支撐曲軸間隙較小，下死點準確。
Apex 80~125 雙軸承與銅襯支撐曲軸，銅襯可承受較大的反作用力，動壓潤滑系統讓曲軸運轉順暢，節能省電不易磨耗。

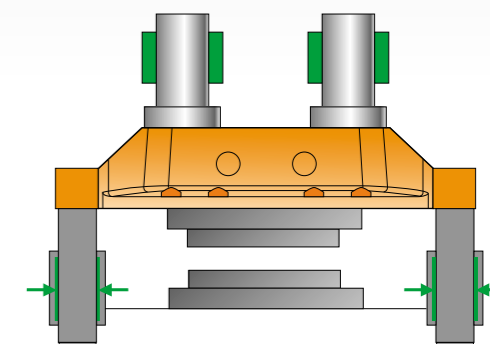

滑塊導正系統 & 「靜壓」襯套

雙導柱吸收連續運動的側向力，可承受較大的模具向上偏心負荷
4支導正桿對稱吸收沖壓所產生的側向反作用力。
導柱與導正桿皆使用靜壓潤滑系統，有效減少磨擦並降低溫升的熱變化，滑塊運動可維持中心位置，長久使用不易磨耗。

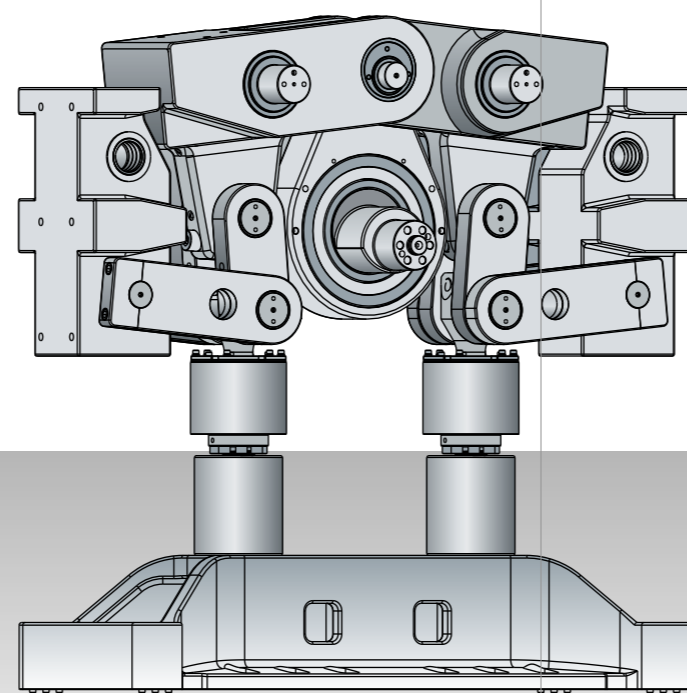

肘節式變速機構

加工時間拉長，適用成型、平坦度或變形量要求高的產品。肘節壓縮式出力方式，下死點精準且無撓度變形。滑塊運動大幅減速降低沖壓時的震動與噪音。

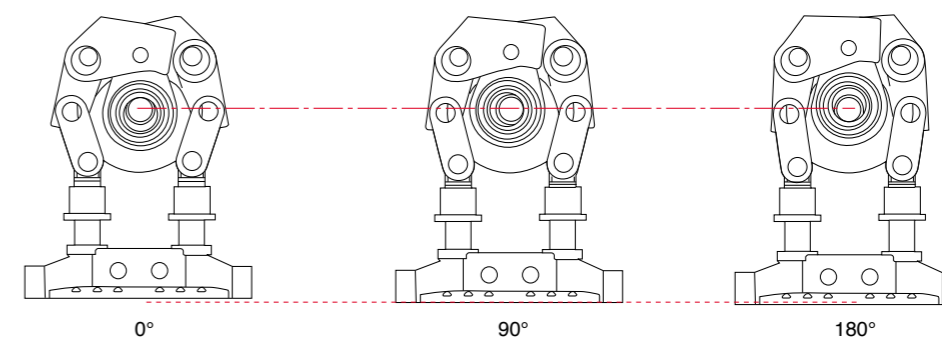
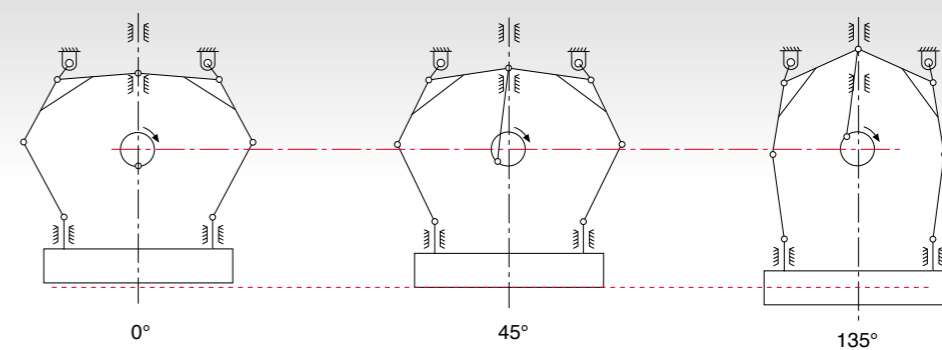
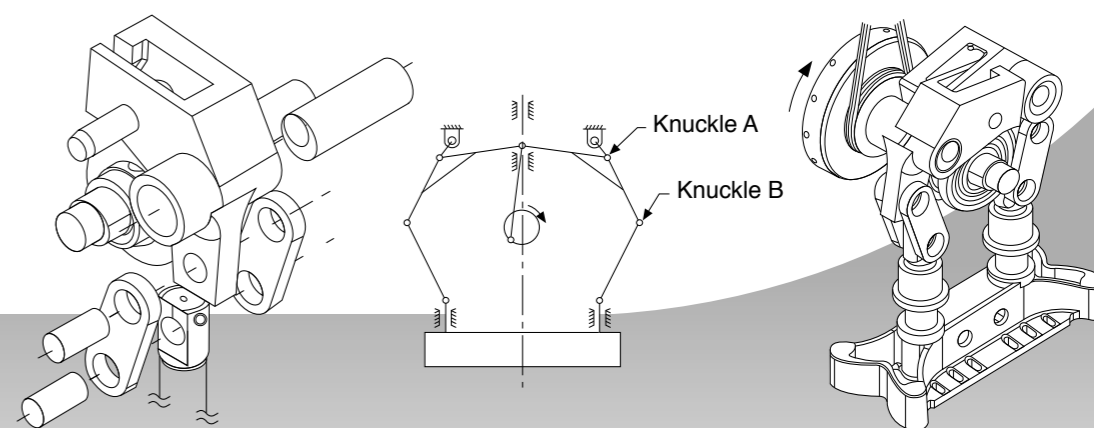

滑塊運動曲線圖

材料厚度1mm時，加工時間為一般曲軸的2倍。

----- 一般曲軸 ———— 肘節變速

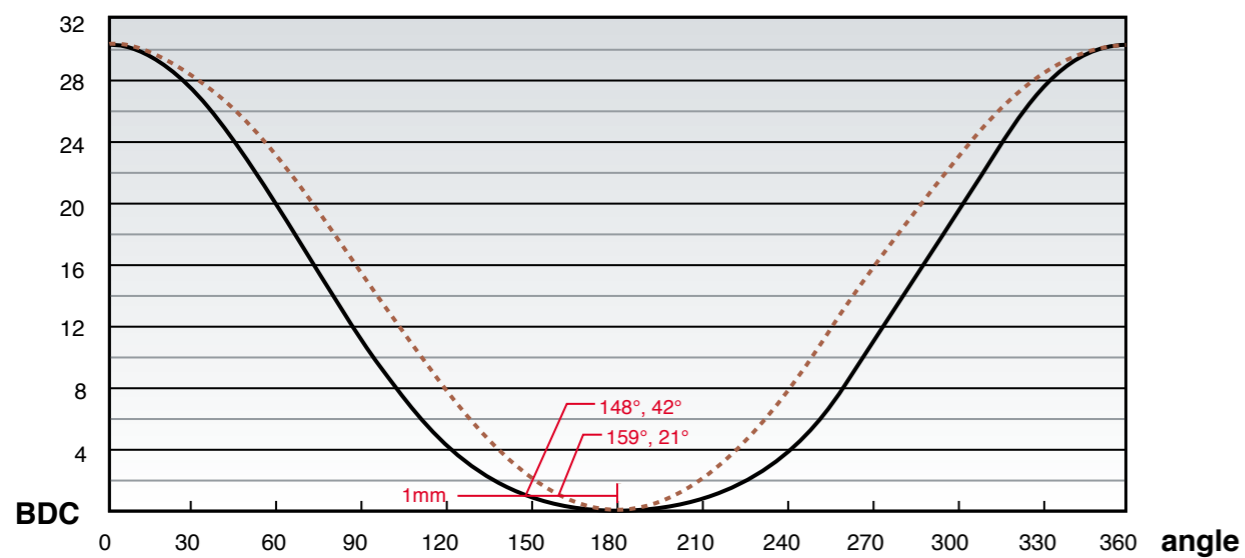

行程調整機構 (選擇性附件)

適用多樣產品沖壓生產或打樣用，達到一機多功並降低生產成本。8段行程自動調整，速度與工作高度同步調整。搭配西門子通訊系統，可與伺服送料機同步沖床角度。

高速伺服送料機 (選擇性附件)

搭配西門子通訊系統，控制介面整合至沖床電腦系統，輕鬆調整送料角度，快速變換送料長度，降低機台的待機時間。

滑塊快速上升 (選擇性附件)

快速上升高度達70mm，快速排除模具問題，如：卡料、卡模、跳屑、更換沖頭等。復歸後滑塊回到原來的工作高度，下死點準確無需重新校正。客戶可選擇較短行程之沖床，無需考慮人員使用或檢查模具之不便。選擇較短行程可提升滑塊往覆運動之垂直精度，並增加模具壽命及生產效率。

西門子電腦控制系統

使用彩色螢幕，特製程式善用顏色管理，方便人員了解機台狀況。100組模具記錄，可設定生產時數、工作高度、連動速度、送料長度、送料線高度及檢知設定等，可大幅節省架模及沖床設定時間。機台操作說明與異常排除方法內建於操作介面，協助人員縮短學習操作時間及快速排除異常。

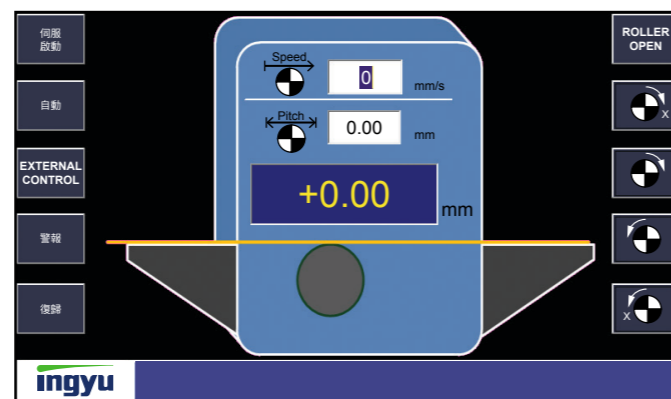
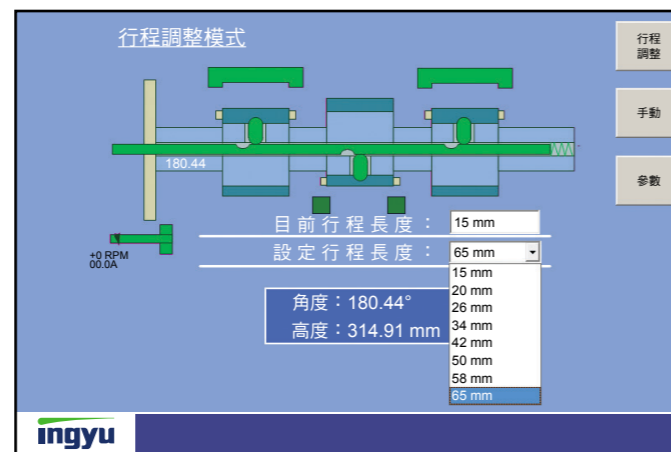

主畫面

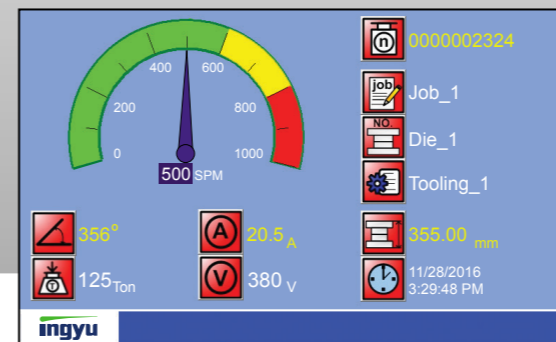

模具資訊



工作清單

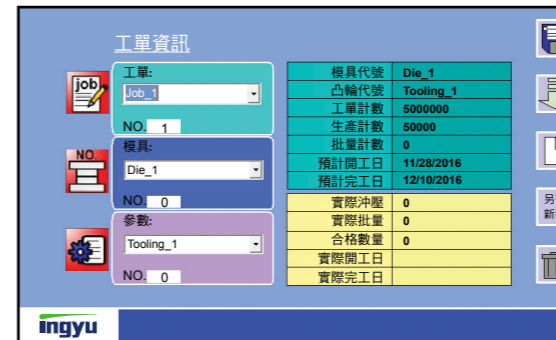

荷重保護 (選擇性附件)

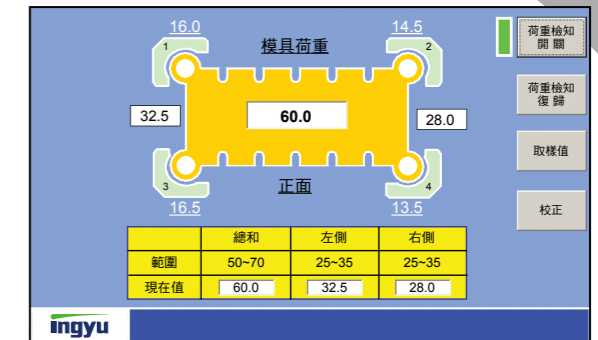

機台保養



異常代號

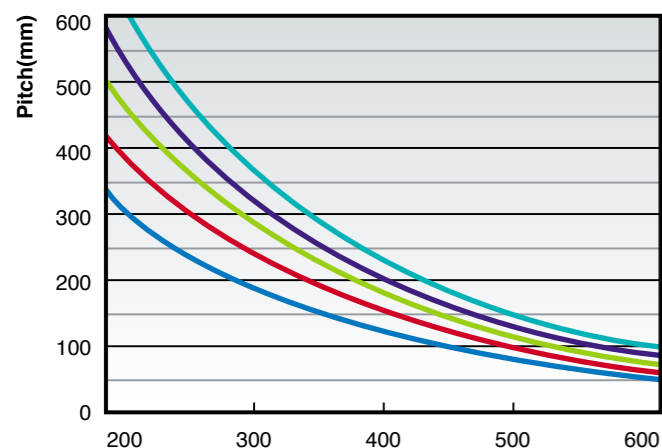
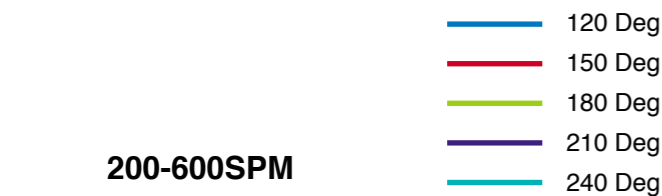

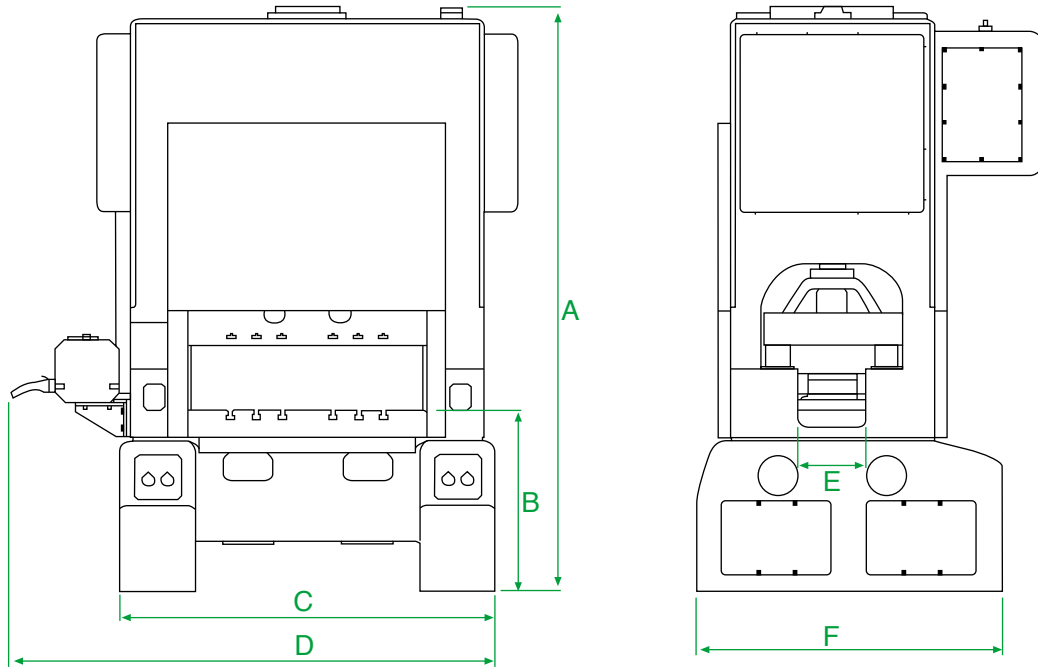

機械規格																					
機型		APEX-30				APEX-45				APEX-60				APEX-80				APEX-125			
沖床能力	tons	30				45				60				80				125			
沖床行程	mm	10	20	30	40	10	20	30	40	20	30	40	50	20	30	40	50	20	30	40	50
沖床速度	spm	200 1400	200 1200	200 1000	200 800	200 1300	200 1100	200 900	200 700	200 1000	200 800	200 600	200 500	200 700	200 600	200 500	200 500	200 600	200 500	200 500	200 400
閉模高度	mm	255	250	245	240	285	280	275	270	325	320	315	310	365	360	355	350	385	380	375	370
台盤尺寸	mm	600x450				800x550				1000x650				1200x750				1400x850			
滑塊尺寸	mm	600x340				800x400				1000x450				1200x540				1400x600			
高度調整	mm	40				50				50				50				50			
主機馬達	hp	15				15				20				30				30			
外觀尺寸																					
機台高度(A)	mm	2270				2500				2750				3100				3430			
工作高度(B)	mm	800				850				900				1000				1060			
機台寬度(C)	mm	1150				1400				1650				1930				2200			
含送料機寬度(D)	mm	1870				2000				2400				2578				2843			
中座開口寬度(E)	mm	220				260				350				350				400			
機台深度(F)	mm	1100				1200				1400				1600				1800			
機台重量	tons	5				8				12				17				25			

週邊規格			
高速送料機	夾持式	齒輪交換式	伺服式
機型	FGP-0806	FDG-150	FNR-300
材料寬度(mm)	80	150	300
材料厚度(mm)	1.0	2.3	2.3
送料長度(mm)	0-60	4-120	0-1000
送料速度(m/min)	30	60	60

本公司保留更改產品之權利，規格如有變更恕不另行通知。如需機台詳細規格尺寸，請與我們連繫。

瑛瑜精密工業股份有限公司

台灣 台中市沙鹿區沙田路43-11號
 TEL: +886-4-26358569 FAX: +886-4-26353068
 E-mail: info@ingyu.com

www.ingyu.com